

14/9/78

Servicehandboek

Deel 1(12) (16)

Reparatie en onderhoud

Smering
240, 260
66, 343

VOLVO



VOLVO

TP 11867/1
750. 4.78
Dutch
Printed in Sweden

Inhoudsopgave

SMEERSHEMA 240	2
260	4
343	6
66	8

AANWIJZINGEN VOOR DE SMERING:

1. Motor	10
2. Oliefilter	10
3. Versnellingsbak	11
CVT primaire	12
4. Achteras	13
CVT secundaire	13
5. Carburateur	13
6. Stuurhuis	13
7. Deurscharnier	14
8. Uitslagbegrenzers deuren	14
9. Scharnieren motorkap	14
10. Scharnieren bagageklep	14
11. Slot bagageklep	15
12. Mechanisme schuifdak	15
13. Voorstoelen, rails	15
14. Stroomverdeler	16
15. Raammechanisme	16
16. Deursluiting	16
17. Sleutelgat	17
18. Deurschoten	17
19. Sluitplaten	17
20. Sluiting motorkap	17
21. Luchtfilter	18
22. Accu	18
23. Koelsysteem	18
24. Ruitesproeierreservoir	19
25. Remsysteem	19
26. Koppeling	19

Bestel Nr: TP 11867/1

Smeerschema 240

Nr	Smeermiddel		
	Kwaliteit	Viscositeit	Inhoud L/dm ³
1A ¹	For service SE	10W-40	3,35
1B ¹		SAE 10W-30	3,25
2		20W-50	0,5
3A	API-GL-1	SAE 80W-90	0,75
3B		SAE 80-90	1,6
3C	ATF-olie type ^{F/G} <i>SB P. 1.16.1</i>	<i>FORD. SPEC</i> <i>72C33-F/G</i>	0,75
3D			2,3
3E ²			6,2
3F ²			5,5
4 ³	API-GL-5 (MIL-L-2105B of C)	SAE 90	1,3
5	ATF-olie <i>type A. F/G</i>		0,004
6A			0,7 <i>1977</i>
6B ⁴	Type ZF: Lithiumvet NLGI 1 resp. CAM GEAR: SAE 20W-50 alt. 20W-40		0,1
7	Vet		0,001
8			
9			
10	Olie		0,001
11			
12			
13			
14	Olie + vet		0,001
15			
16	Siliconenvet		0,001
17	Slotenolie		0,001
18			
19	Paraffine		0,001
20			
21	Zie bladz. 18		-
22	Gedestilleerd water		-
23	50 % glycol + 50 % water		9,5
24 ⁵	Anti-vriesmiddel + water		5
25 ⁶	SAE J 1703 (DOT 3, DOT 4)		0,4

SMEERINTERVALLEN

- 10.000 km
Nr 1-10
- 40.000 km
Nr 3A, 3B, 3C, 21
- Af en toe of een paar keer per jaar
Nr 11-20
- Regelmatige controle (bijv. bij het tanken of een keer per week)
Nr 1, 22-25

1,1 1975, 1976
75 Gram met
VET. Volvo 9/1 1.161001-1 100 Gram Smeer
SB.P. 1.16-2

1 Motor
Motorolie
SE, 10W-40

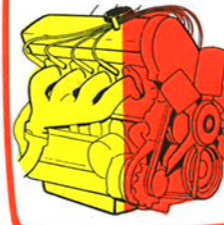

1A B19, B21, 3,35 l
1B B20, 3,25 l

2 Oliefilter
Motorolie
SE, 10W-40
0,5 l



3A-D Versnellingsbak Handgeschakeld
M45, M46: AFT-olie, F M40, M41: versnellingsbakolie API-GL-1, 80W/90

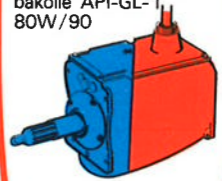

3A M40 0,75 l
3B M41 1,6 l
3C M45 0,75 l
3D M46 2,3 l

3E-F Versnellingsbak Automatisch
AFT-olie

FORD SPEC. 72C33-F/G

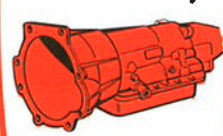

3E BW35 6,2 l
3F BW55 5,5 l

4 Achteras
Achterasolie
API-GL-5,90
1,3 l



Verversen

11 Bagageklep-sluiting
Olie

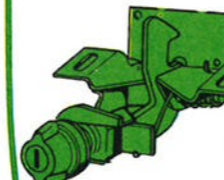

12 Bediening schuifdak
Olie

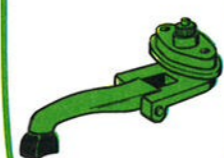

13 Rails voorstoelen
Olie en vet

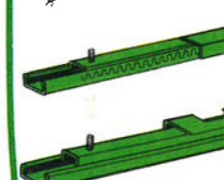

14 Stroomverdeler
Olie en vet

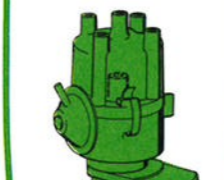

15 Raammechanisme
Olie en vet



16 Deursloten
Siliconenvet

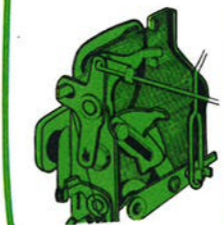

17 Cilinderslot
Slotenolie



18 Deurschoten
Paraffine

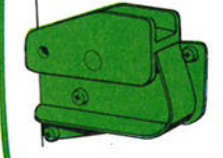

19 Sluitplaten
Paraffine



Opmerkingen

¹ De olie moet minstens twee keer per jaar worden verversen. Voor taxi's en wagens, die onder dergelijke omstandigheden rijden wordt aanbevolen de olie iedere 5000 km te verversen.

² Wagens, die zeer zwaar worden belast, veel in de bergen rijden en derg., moeten iedere 40.000 km in een erkende Volvo werkplaats een preventieve servicebeurt ondergaan.

³ Voor wagens met een differentieelrem moet achterasolie 2105B (API-GL-5) met een toevoeging worden gebruikt.

⁴ Alleen bij revisie vullen met vet resp. olie.

⁵ In de zomer alleen water.

⁶ Moet iedere 3 jaar of iedere 80.000 km worden verversen. Bij zware belasting, waarbij de remmen veel worden gebruikt, ieder jaar.

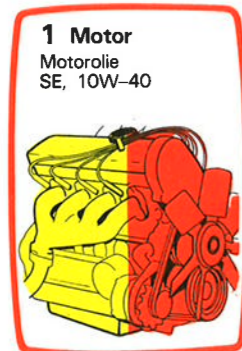

1A B19, B21, 3,35 l
1B B20, 3,25 l



3A M40 0,75 l
3B M41 1,6 l
3C M45 0,75 l
3D M46 2,3 l



3E BW35 6,2 l
3F BW55 5,5 l

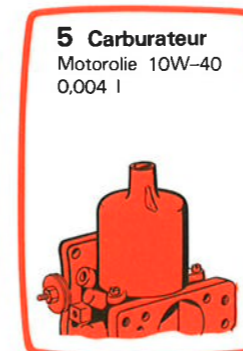

Type ZF: Litiumvet NLGI 1
Type CAM GEAR:
motorolie 20W-50
alt. 20W-40

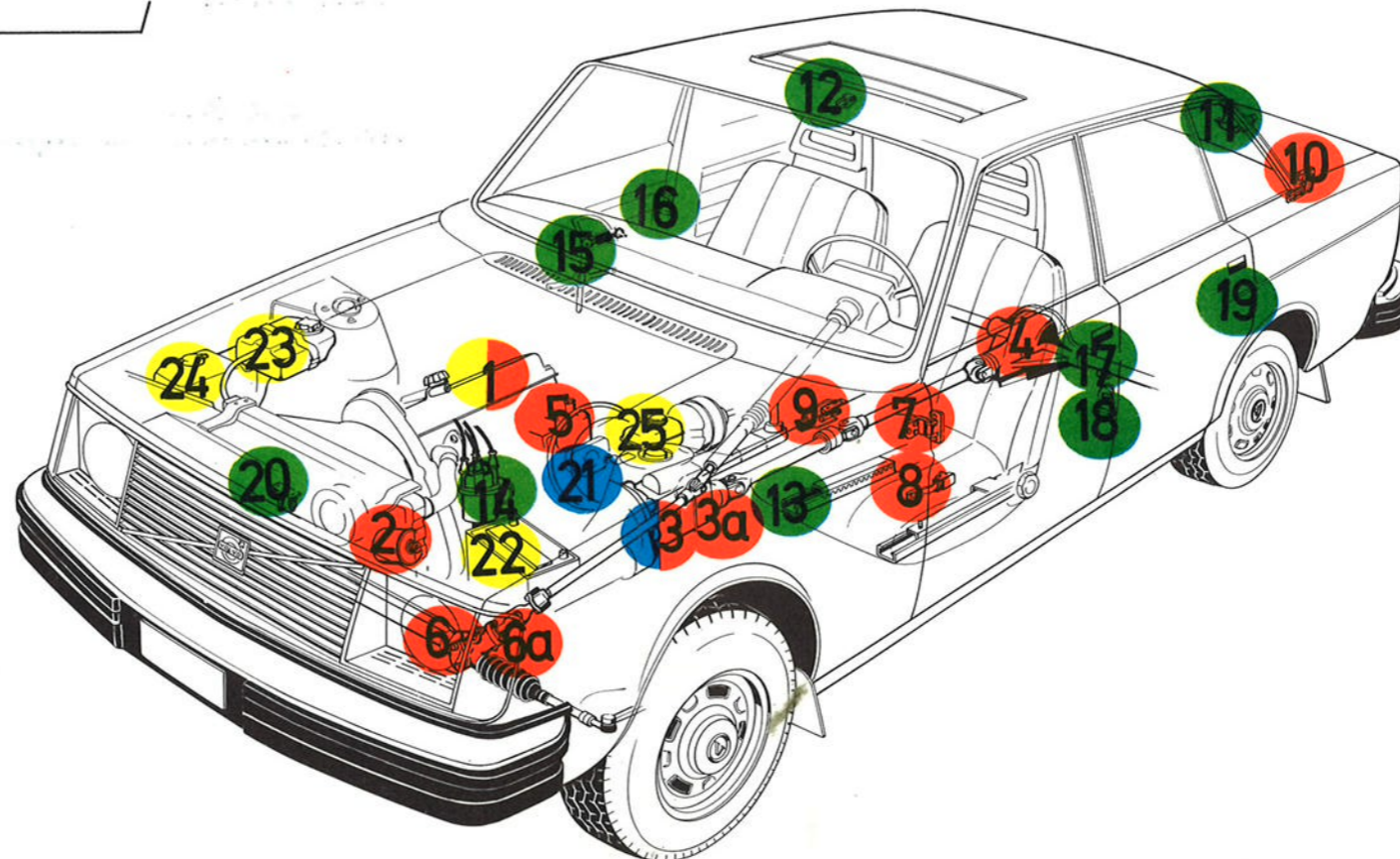
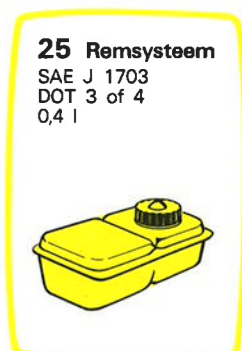
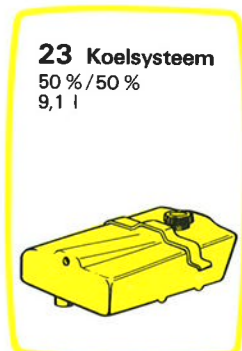
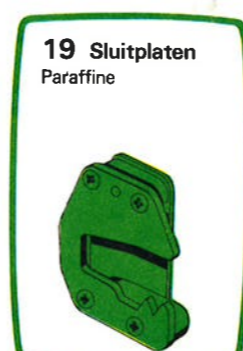
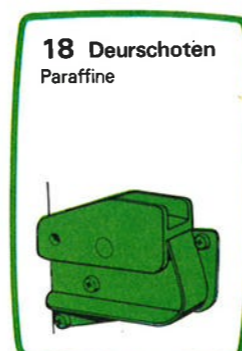
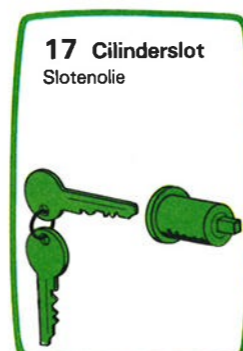
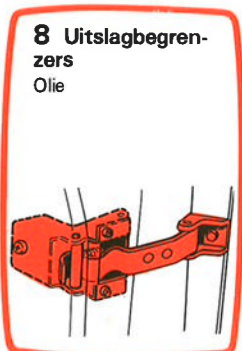
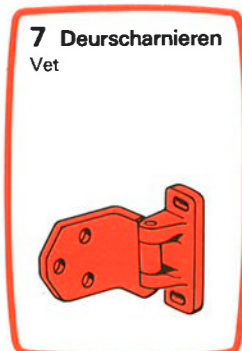

Controle

Verversen

Smeerschema 260

Nr	Smeermiddel		
	Kwaliteit	Viscositeit	Inhoud L/dm ³
1 ¹	For service SE	10W-40	6
2		SAE 10W-30	
3A	API-GL-1	10W-50	0,5
3B		SAE 80W-90	1,1
3C		SAE 80 -90	1,6
3D	ATF-olie type F <i>of G</i> <i>S.B.P. 1-16-1</i>	<i>FORD. SPEC</i> <i>NAC33-F of G.</i>	0,75
3E ²			2,3
4 ³	MIL-L-2105B (API-GL-5)	SAE 90	1,6
5 ⁴	ATF-olie <i>D.F. of G.</i>	(SAE 10W-40)	0,004
6A	<i>VET. 9M 1.16.1.1</i>	<i>SAE 10W-40</i>	<i>1,1</i>
7	Vet		0,001
8			
9			
10	Olie		0,001
11			
12			
13			
14	Olie + vet		0,001
15			
16	Siliconenvet		0,001
17	Slotenolie		0,001
18			
19	Paraffine		0,001
20			
21	Zie bladz. 18		-
22	Gedestilleerd water		-
23	50 % anti-vriesmiddel + 50 % water		10,9
24 ⁵	Anti-vriesmiddel + water		5
25 ⁶	SAE J 1703 (DOT 3, DOT 4)		0,4
26			0,2

SMEERINTERVALLEN



10.000 km
Nr 1-10



40.000 km
Nr 3A, 3B, 21



Een paar keer per jaar
Nr 11-20



Regelmatige controle
(bijv. bij het tanken of een
keer per week)
Nr 1, 22-26

S.B.P. 1.16.1.

1975
1976

Opmerkingen

¹ De olie moet minstens 2 keer per jaar worden verversd. Voor taxi's en wagens, die onder dergelijke omstandigheden rijden, wordt aanbevolen de olie iedere 5000 km te verversen.

² Wagens, die zwaar worden belast, bijv. rijden in de bergen of derg., moeten in een erkende werkplaats iedere 40.000 km een preventieve servicebeurt ondergaan.

³ Voor wagens met differentieelrem moet achterasolie 2105B (API-GL-5) met een toevoeging worden gebruikt.

⁴ In de zomer alleen water.

⁵ Moet iedere 3 jaar of iedere 80.000 km worden verversd. Bij zware belasting, waarbij de remmen veel worden gebruikt, ieder jaar.

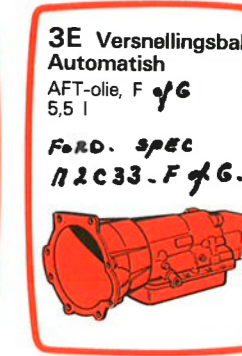
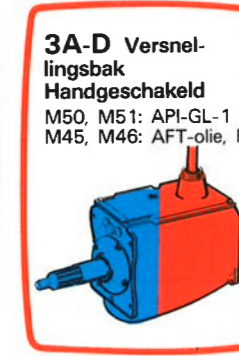
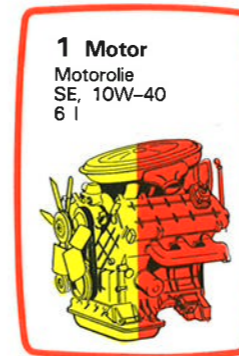

3A M50 1,1 l
3B M51 1,6 l
3C M45 0,75 l
3D M46 2,3 l

S.B.P. 1.16.1

Controle

Verversen

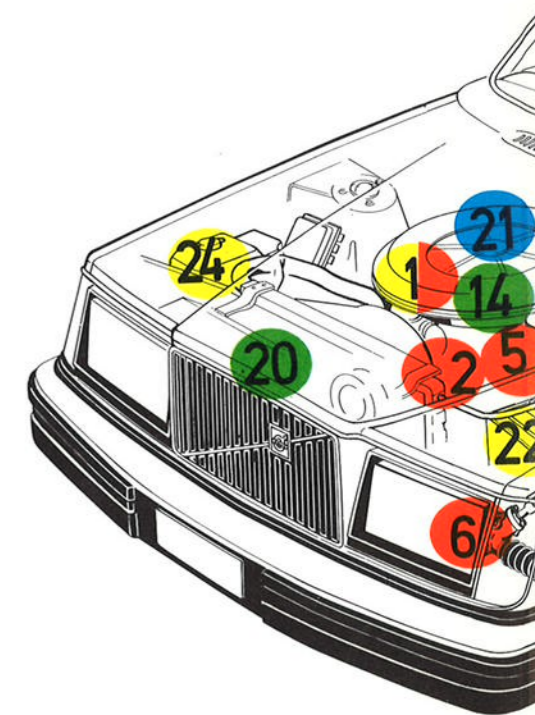
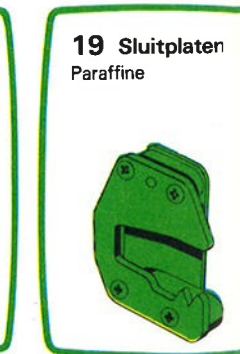
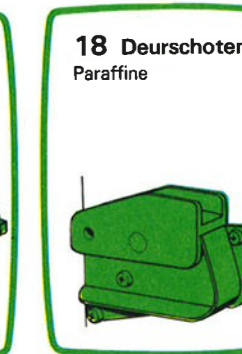
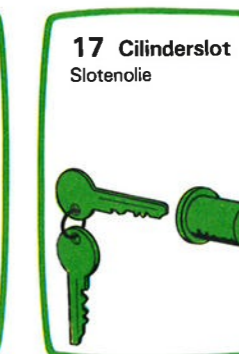
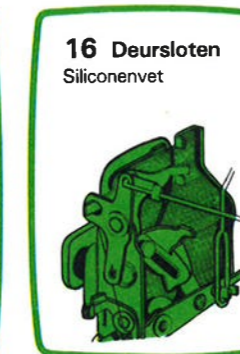
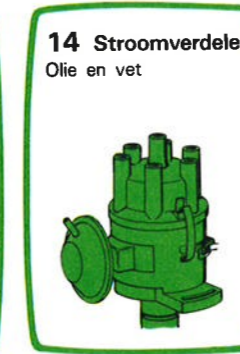
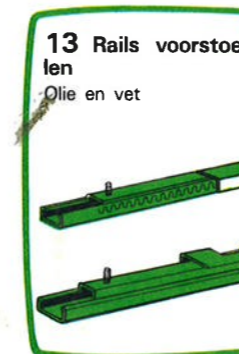

1 Motor
Motorolie
SE, 10W-40
6 l



2 Oliefilter
Motorolie
SE, 10W-40
0,5 l



3A-D Versnellingsbak Handgeschakeld
M50, M51: API-GL-1
M45, M46: AFT-olie, F

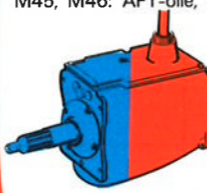

3A M50 1,1 l
3B M51 1,6 l
3C M45 0,75 l
3D M46 2,3 l

3E Versnellingsbak Automatisch
AFT-olie, F *y/c*
5,5 l
FORD. SPEC 72C33-F y/c.

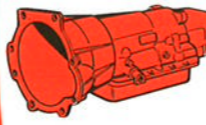

S.B.P. 7-16-7

4 Achteras
Achterasolie
API-GL-5, 90
1,6 l



5 Carburateur
Motorolie 10W-40,
0,004 l

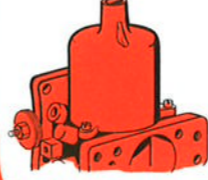

6A Stuurhuis Servo
ATF-olie *A.F. of c*
07 l 1975
1,2 l 1976



VET 9/11.161001.1
Ca 100 Gram.

7 Deurscharnieren
Vet



8 Uitslagsbegrenzers
Olie

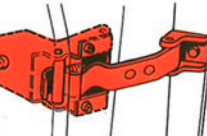

9 Motorkapscharnieren
Olie



10 Bagageklepscharnieren
Olie



11 Bagageklepsluiting
Olie



12 Bediening schuifdak
Olie



13 Rails voorstoelen
Olie en vet



14 Stroomverdeler
Olie en vet



15 Raammechanisme
Olie en vet



16 Deursloten
Siliconenvet

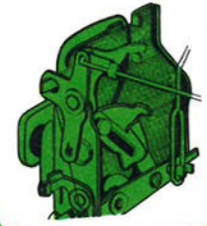

17 Cilinderslot
Slotenolie



18 Deurschoten
Paraffine

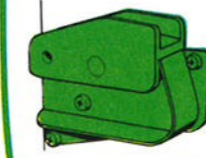

19 Sluitplaten
Paraffine



20 Motorkapsluiting
Paraffine



21 Luchtfilter
Zie blad. 18



23 Koelsysteem
50 % / 50 %
10,9 l

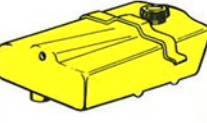

24 Ruitensproeier-vloeistof
5 l



22 Accu
Gedest. water

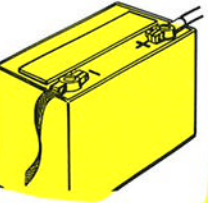

25 Remsysteem
SAE J 1703
DOT 3 of 4
0,4 l

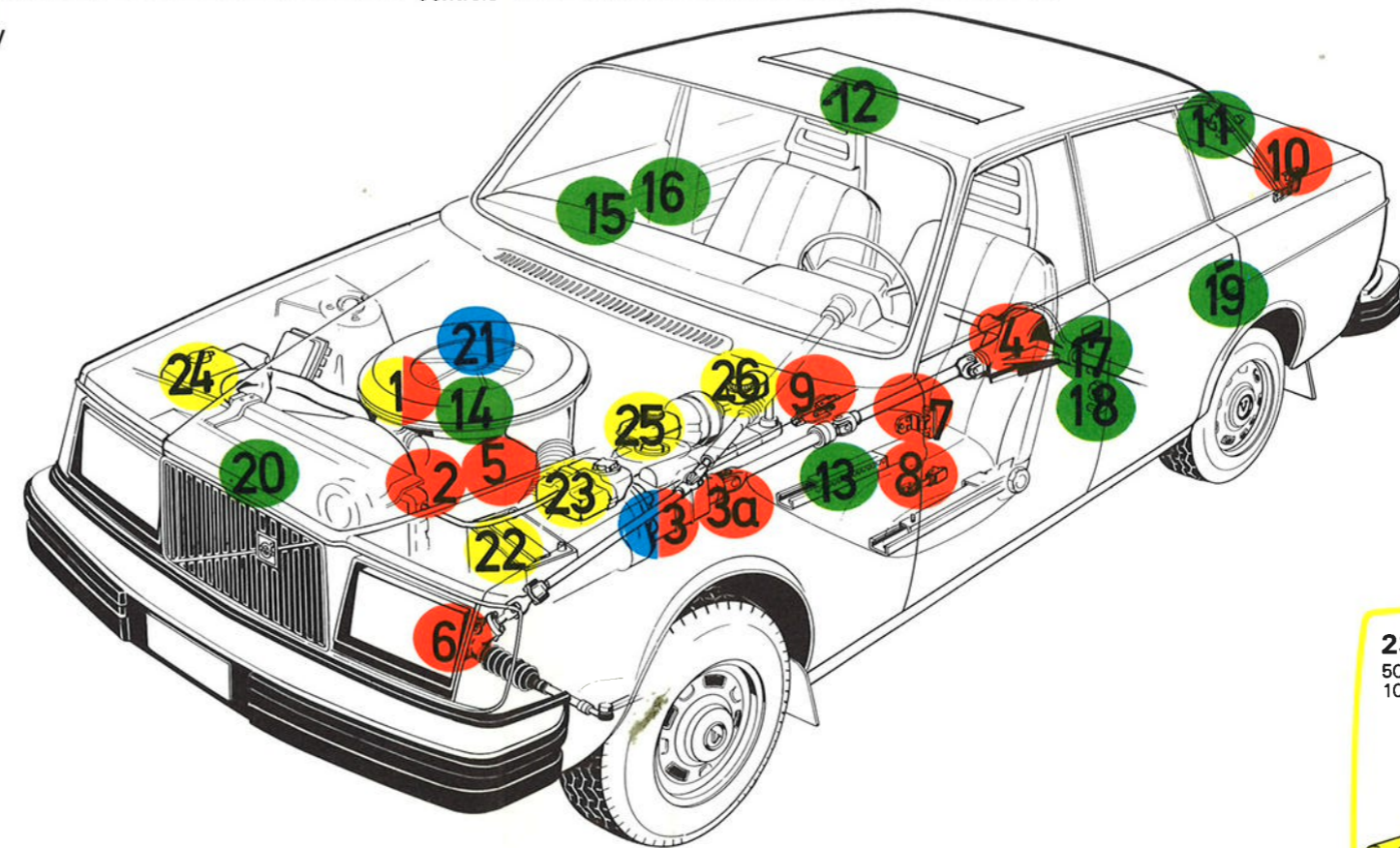

26 Koppeling Servo
SAE J 1703
DOT 3 of 4
0,2 l

Controle

Verversen

Smeerschema 343

Smeermiddel			
Nr	Kwaliteit	Viscositeit	Inhoud L/dm ³
1 ¹	For Service SE	SAE 10 W-40 10W-30	3,5
2			0,25
3	API-GL-4 of API-GL-5 (MIL-L-2105 of 2105B)	SAE 80W of SAE 80W-90	0,55
4			1,03
5	Molybdeendisulfiet		0,001
6B ²	Speciaalvet Volvo 1161000-1	50 c c	0,1
7	Vet		0,001
8	Olie		0,001
9			
10			
11			
12			
13	Olie + vet		0,001
14			
15			
16	Siliconenvet		0,001
17	Slotenolie		0,001
18	Paraffine		0,001
19			
20			
21	Zie bladz. 18		-
22	Gedestilleerd water		-
23	50 % anti-vriesmiddel + 50 % water		5
24 ³	Anti-vriesmiddel + water		5
24 ⁴	SAE J 1703 (DOT 3, DOT 4)		

SMEERINTERVALLEN

- 10.000 km
Nr 1-10
- 20.000 km
Nr 3, 4
- 40.000 km
Nr 21
- Af en toe of een paar keer per jaar
Nr 11-20
- Regelmatige controle (bijv. bij het tanken of een keer per week)
Nr 1, 22-25

S.B. P. 1. 16. 2

Opmerkingen

- ¹ De olie moet minstens twee keer per jaar worden ververs. Voor taxi's en wagens, die onder dergelijke omstandigheden rijden, wordt aanbevolen de olie iedere 5000 km te verversen.
- ² Alleen bij revisie vullen met vet.
- ³ In de zomer alleen water.
- ⁴ Moet iedere 3 jaar of iedere 80.000 km worden ververs. Bij zware belasting, waarbij de remmen veel worden gebruikt, ieder jaar.

1 Motor
Motorolie
SE 10W-40
3,5 l

2 Oliefilter
Motorolie
SE 10W-40
0,25 l

3 CVT Primaire
Achterasolie
(Scandinavisch ATF-olie)
0,55 l

4 CVT Secundaire
Achterasolie
(Scandinavisch ATF-olie)
1,03 l

5 Carburateur
Molybdeendisulfietvet

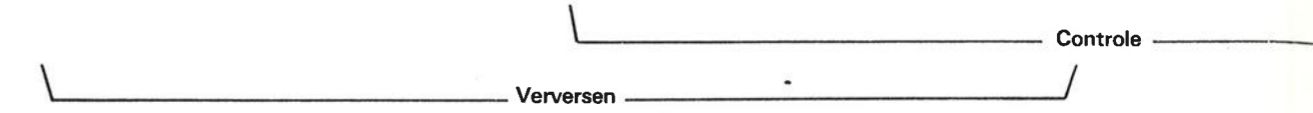

11 Bagageklepsluiting
Olie

12 Mechanisme schuifdak
Olie

13 Rails voorstoelen
Olie + vet

14 Stroomverdeler
Olie + vet

15 Raammechanisme
Olie + vet

16 Deursluitingen
Siliconenvet

17 Cilinderslot
Slotenolie

18 Deurschoten
Paraffine

19 Sluitplaat
Paraffine

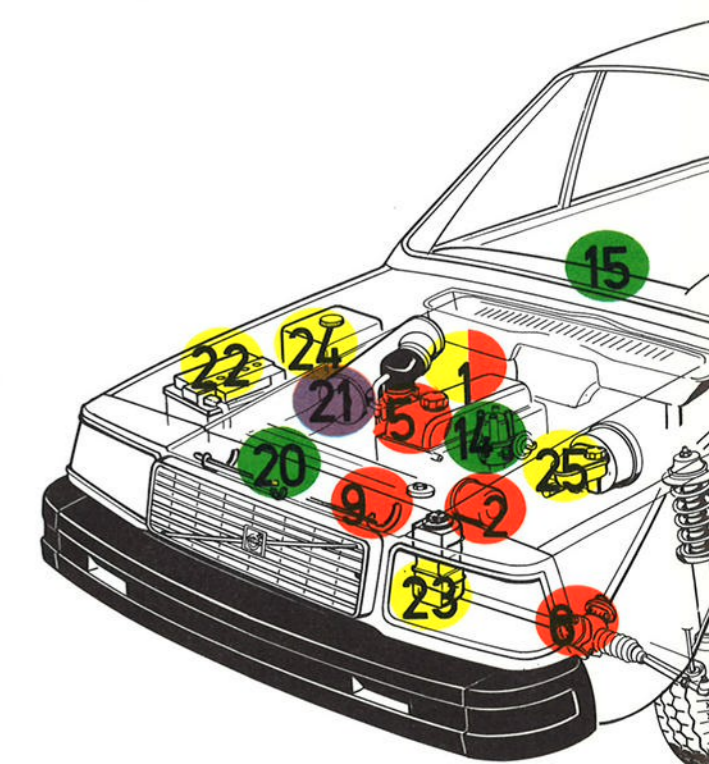

1 Motor
Motorolie
SE 10W-40
3,5 l

2 Oliefilter
Motorolie
SE 10W-40
0,25 l

3 CVT Primaire
Achterasolie
(Scandinavie ATF-olie)
0,55 l

4 CVT Secundaire
Achterasolie
(Scandinavie ATF-olie)
1,03 l

5 Carburateur
Molybdeendisulfietvet

**6B Stuurhuis
Mechanisch**
Speciaalvet, Volvo
1161004-1
0,1 dm³
SOCC

7 Deurscharnieren
Vet

8 Uitslagbegrenzers
Olie

9 Motorkapscharnieren
Olie

10 Bagageklepscharnieren
Olie

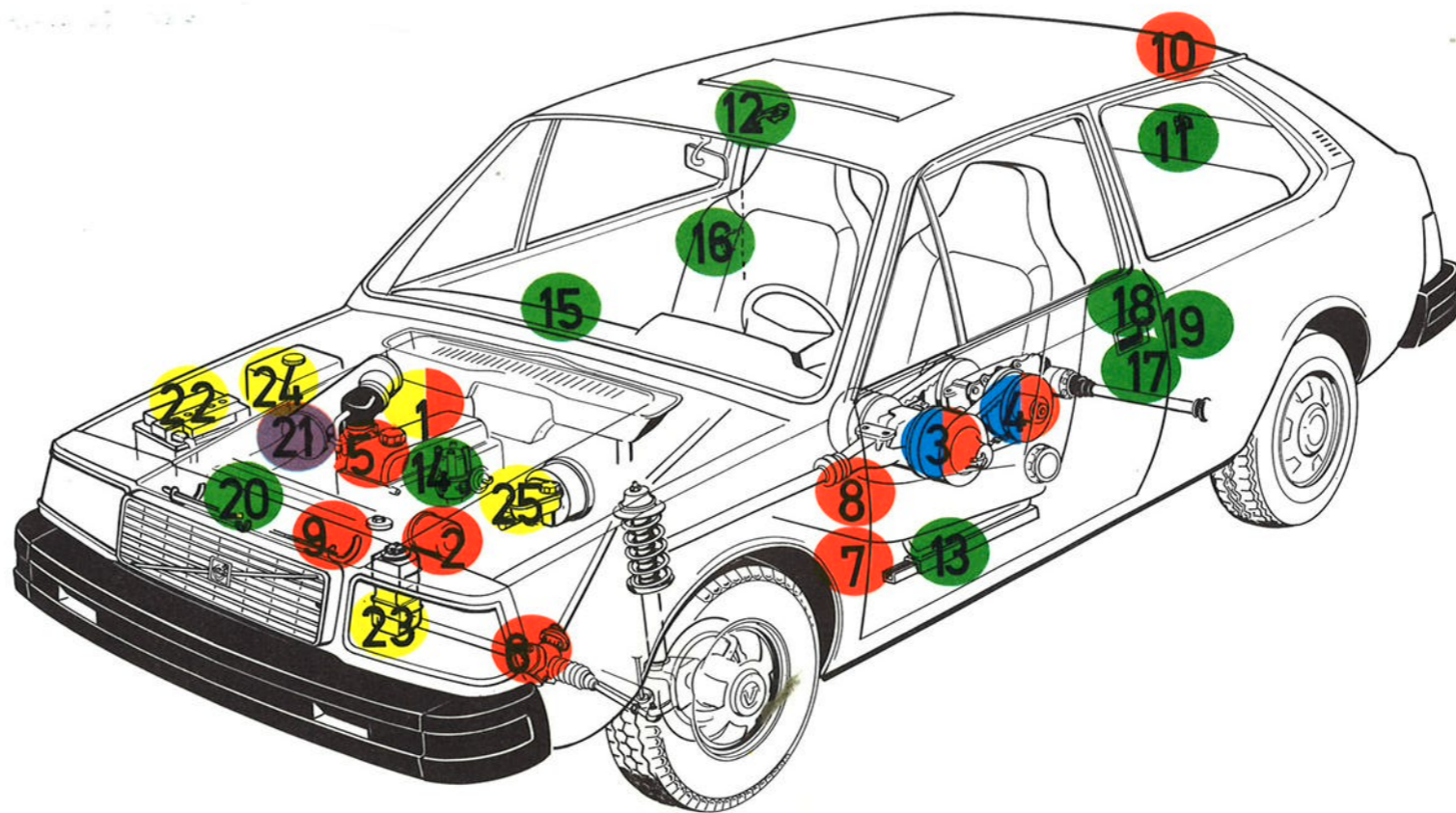
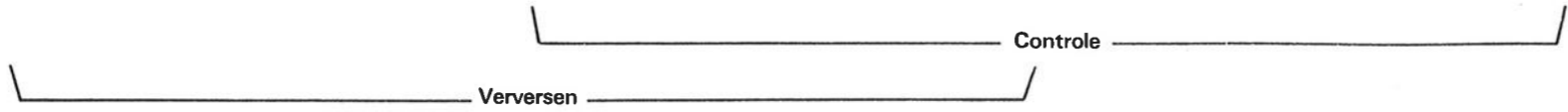

11 Bagageklepsluiting
Olie

12 Mechanisme schuifdak
Olie

13 Rails voorstoelen
Olie + vet

14 Stroomverdeler
Olie + vet

15 Raammechanisme
Olie + vet

16 Deursluitingen
Siliconenvet

17 Cilinderslot
Slotenolie

18 Deurschoten
Paraffine

19 Sluitplaat
Paraffine

20 Motorkapsluiting
Paraffine

21 Luchtfilter
Zie bladz. 18

22 Accu
Gedest. water

23 Koelsysteem
50 % / 50 %
5 l

24 Ruitesproeierreservoir
5 l

25 Remsysteem
SAE J 1703,
DOT 3 of 4

Smeerschema 66

Nr	Smeermiddel		
	Kwaliteit	Viscositeit	Inhoud L/dm ³
1 ¹	For service SE	SAE 10W-40	3
2			SAE 10W-30
3	API-GL-4 of API-GL-5 (MIL-L-2105 of 2105B)	SAE 80W of SAE 80W-90	0,495
4			0,825
5	Molybdeendisulfiet		0,001
6B ²	Lithiumvet NLGI 1 <i>vet 161001-1</i>		0,04
7	Vet		0,001
8	Olie		0,001
9			
10			
11			
12			
13	Olie + vet		0,001
14			
15	Siliconenvet		0,001
16	Slotenolie		0,001
17	Paraffine		0,001
18			
19			
20	Zie bladz. 18		-
21	Gedestilleerd water		-
22	50 % anti-vriesmiddel + 50 % water		4,8
23 ³	Anti-vriesmiddel + water		5
25 ⁴	SAE J 1703 (DOT 3, DOT 4)		0,35

SMEERINTERVALLEN

- 10.000 km
Nr 1-10
- 20.000 km
Nr 3, 4, 21
- Af en toe of een paar keer
per jaar
Nr 11-20
- Regelmatige controle
(bijv. bij het tanken of een
keer per week)
Nr 1, 22-25

J.B. P. 1.16.02

Opmerkingen

¹ De olie moet minstens twee keer per jaar worden ververst. Voor taxi's en wagens, die onder dergelijke omstandigheden rijden, wordt aanbevolen de olie iedere 5000 km te verversen.

² Moet alleen bij revisie met vet worden gevuld.

³ In de zomer alleen water.

⁴ Moet iedere 3 jaar of iedere 80.000 km worden ververst. Bij zeer zware belasting, waarbij de remmen veel worden gebruikt, ieder jaar.

1 Motor
SE, 10W-40
3 l



2 Oliefilter
Motorolie
SE, 10W-40
0,25 l

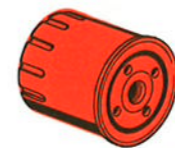

3 CVT Primaire
Achterasolie
(Scandinavie ATF-olie)
0,475 l

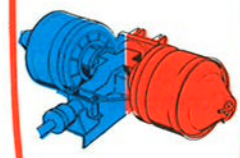

4 CVT Secundaire
Achterasolie
(Scandinavie ATF-olie)
0,825 l

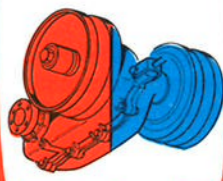

5 Carburateur
Molybdeendisulfiet



Controlle

Verversen

11 Bagageklep-sluiting
Olie



12 Schuifdak-mechanisme
Olie

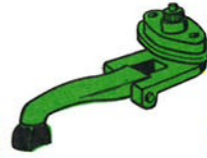

13 Rails voorstoelen
Olie + vet



14 Stroomverdeler
Olie + vet

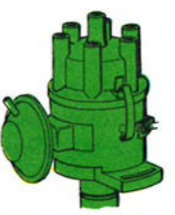

15 Raammecha-nisme
Olie + vet



16 Deursloten
Siliconenvet



17 Cilinderslot
Slotenolie



18 Deurschoten
Paraffine



19 Sluitplaat
Paraffine



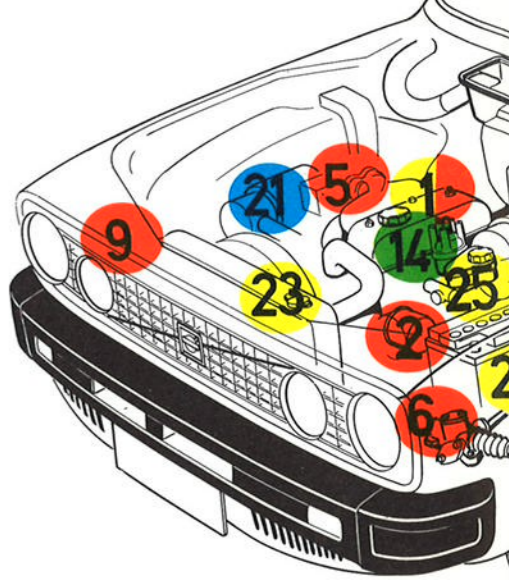

1 Motor
SE, 10W-40
3 l

2 Oliefilter
Motorolie
SE, 10W-40
0,25 l

3 CVT Primaire
Achterasolie
(Scandinavie ATF-olie)
0,475 l

4 CVT Secundaire
Achterasolie
(Scandinavie ATF-olie)
0,825 l

5 Carburateur
Molybdeendisulfiet

6B Stuurhuis Mechanisch
Lithiumvet NLGI 1
0,04 dm³
vet. 1.161001-1

7 Deurscharnieren
Vet

8 Uitslagbegrenzers
Olie

9 Motorkapscharnieren
Olie

10 Bagageklep-scharnieren
Olie

Controlle

Verversen

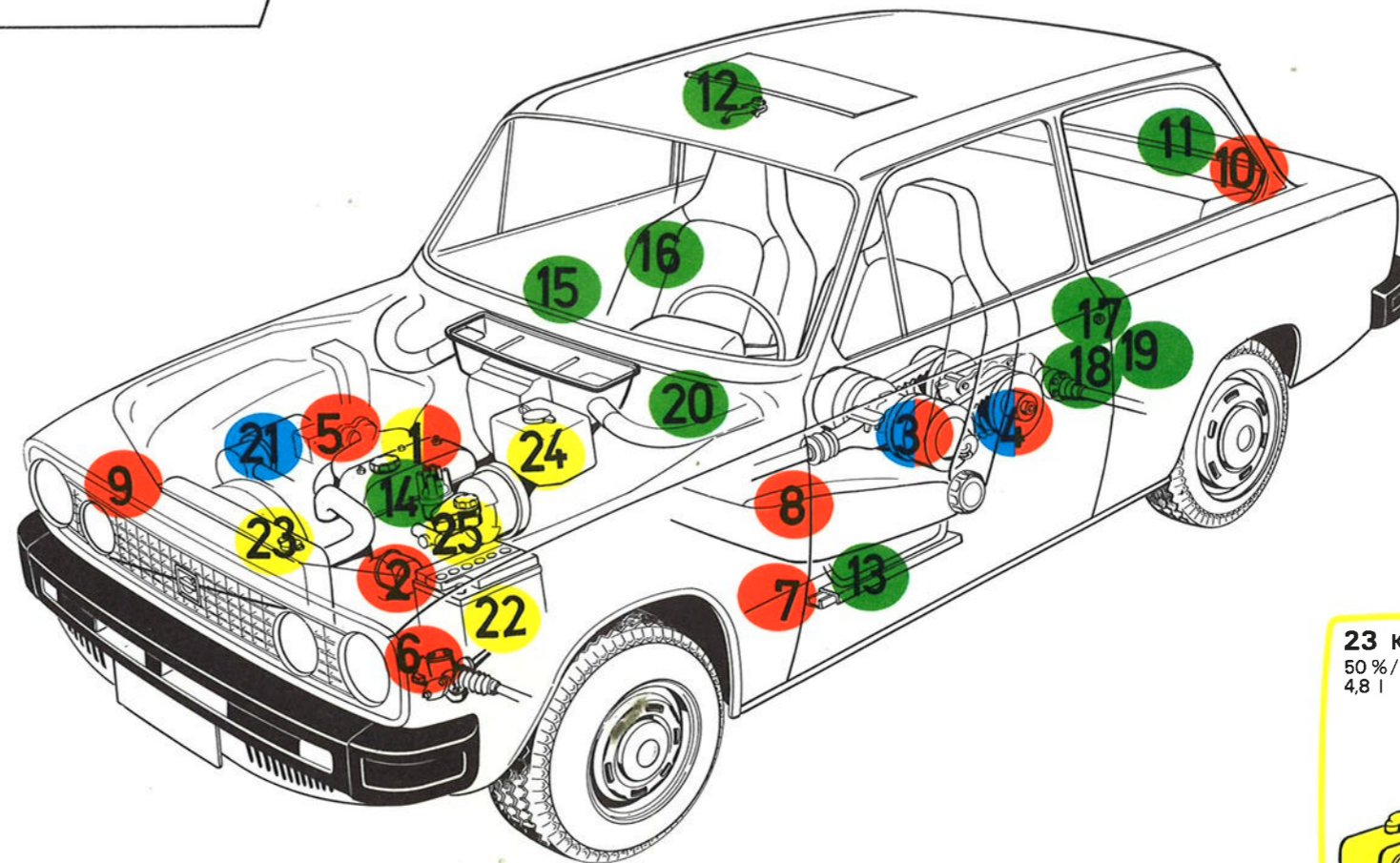

11 Bagageklep-sluiting
Olie

12 Schuifdak-mechanisme
Olie

13 Rails voorstoe-len
Olie + vet

14 Stroomverdeler
Olie + vet

15 Raammecha-nisme
Olie + vet

16 Deursloten
Siliconenvet

17 Cilinderslot
Slotenolie

18 Deurschoten
Paraffine

19 Sluitplaat
Paraffine

20 Motorkapslui-ting
Paraffine

21 Luchtfilter
Zie bladz. 18

23 Koelsysteem
50%/50%
4,8 l

22 Accu
Gedest. water

24 Ruitesproeier-reservoir
5 l

25 Remsysteem
SAE J 1703, DOT 3 of 4
0,35 l

Aanwijzingen voor de smering

In het smeerschema voor de betreffende wagen worden de gunstigste intervallen voor de smering aangegeven, alsmede het type smeermiddel en de hoeveelheid. De betekenis van het smeermiddel en de aanduidingen vindt U in het servicehandboek Smering "Constructie en werking".

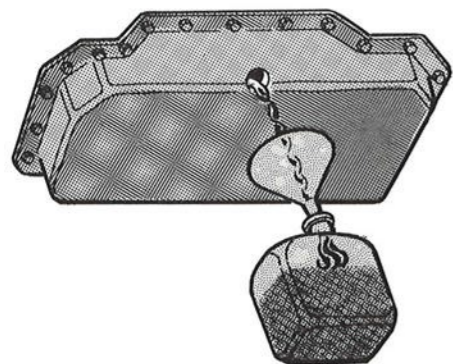

1 Motor

Verversen van de motorolie.

De olie moet direct na het rijden worden afgetapt, daar de motor dan nog warm is. Verwijder de olievuldop voor de olieplug los te schroeven. Vernieuw de pakking van de olieplug.

Het oliepeil moet regelmatig worden gecontroleerd. De controle moet worden uitgevoerd als de motor koud is en de wagen vlak staat. De olie mag nooit onder het min-merkteken staan of boven het max-merkteken.

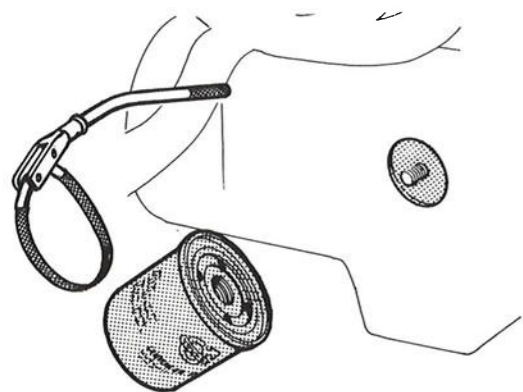

2 Oliefilter

Vernieuwen van oliefilter

Gebruik speciaalgereedschap 2903 bij demontage. Olie de rubber ring van het nieuwe filter in. Controleer de montage-aanwijzingen op het filter. Oude uitv.: Schroef het filter met de hand vast tot de rubber ring net aanligt. Draai het filter daarna nog een halve slag vast. Nieuwe uitv.: Schroef het filter met de hand vast. Natrekken indien nodig.

Vul olie bij. Start de motor en controleer of er geen lekkage voorkomt.

De volgende nummering voor het resp. smeerpunt is identiek met de nummering in het smeerschema en in de smeertabel.

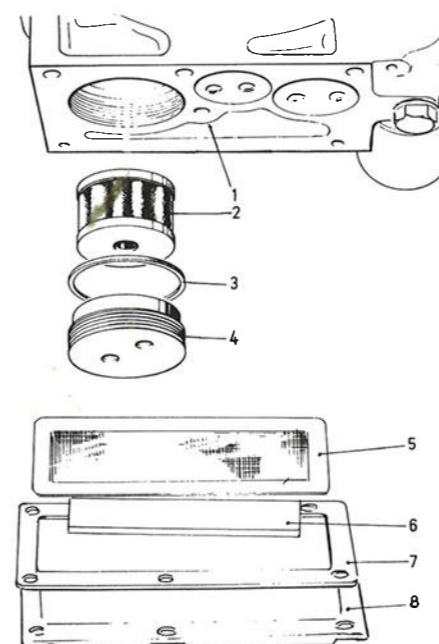
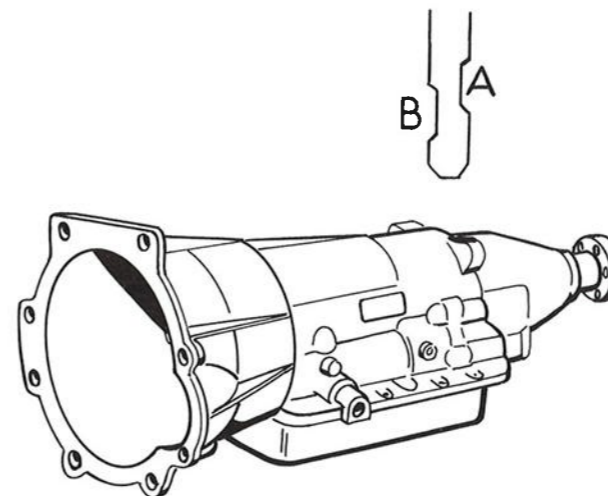
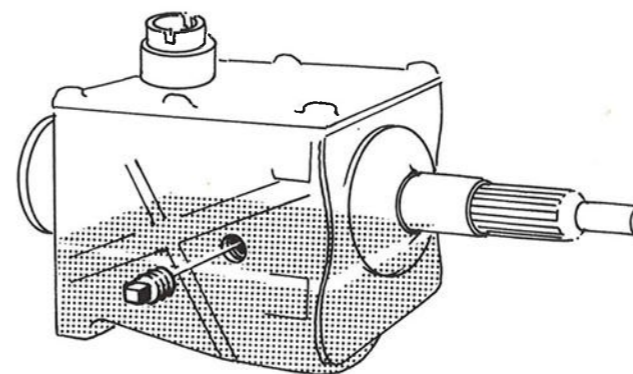

Onderdelen overdrive, laatste uitv.

- | | |
|---------------|---------------|
| 1. Huis | 5. Voorfilter |
| 2. Fijnfilter | 6. Magneet |
| 3. Pakking | 7. Pakking |
| 4. Plug | 8. Deksel |

3 Versnellingsbak 240, 260

10.000 km

Controleer het oliepeil en of er geen lekkage voorkomt. Vul zonodig olie bij tot de vulopening.

Bij het uitvoeren van een oliepeilcontrole van een automatische versnellingsbak moet de motor stationair draaien.

Doorloop met de kieshendel alle versnellingsstanden en schakel daarna de stand P in. Wacht 2 minuten alvorens de controle uit te voeren.

De peilstok heeft verschillende schaalverdelingen. A = warme versnellingsbakolie (de versnellingsbak bij normale arbeidstemperatuur).

B = koude versnellingsbakolie (de versnellingsbaktemperatuur direct na het starten van de motor).

De olie moet worden bijgevuld via de pijp, waarin de peilstok zit.

40.000 km - Handgeschakelde versnellingsbak

Ververs de olie

De olie moet worden afgetapt direct na het rijden.

Verwijder de vul- en aftapplug.

Maak de pluggen schoon.

In een versnellingsbak met overdrive moet het oliefilter worden verwijderd en schoongemaakt.

De olie moet weer worden bijgevuld via de vulplug.

Let erop, dat de olie overstromt naar de overdrive.

Automatische versnellingsbak

De olie hoeft normaal niet te worden vervangen. (Zie echter opm. in de Smeertabel.)

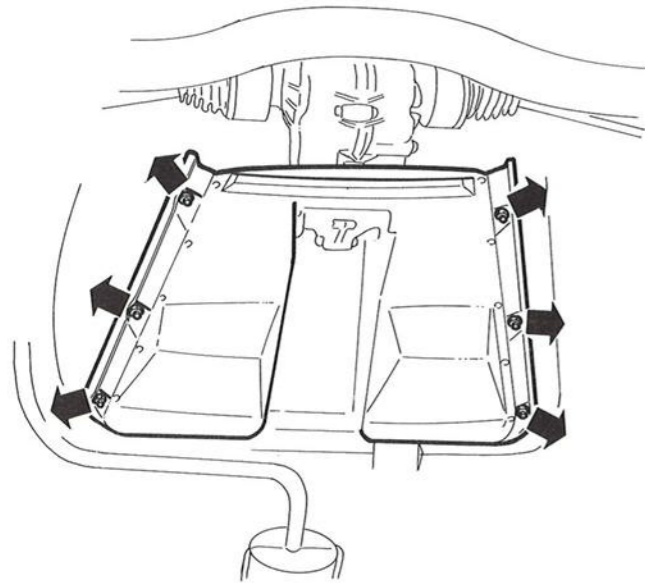

3 CVT primaire 343, 66

(Continu variabele automatische transmissie)

Verwijder de beschermplaat
10.000 km

Controleer of er geen lekkage voorkomt en het oliepeil.
Vul zonodig olie bij tot de vulopening.

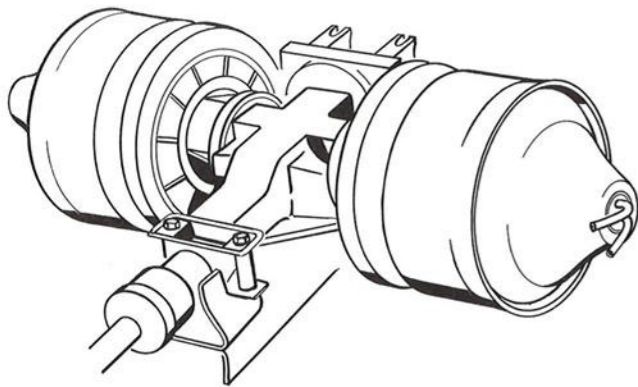

20.000 km

Olie verversen.

Verwijder de aftap- en vulpluggen.
Maak de pluggen schoon.
Monteer de aftappluggen en vul olie bij.
Monteer de vulpluggen en controleer of er geen lekkage voorkomt.

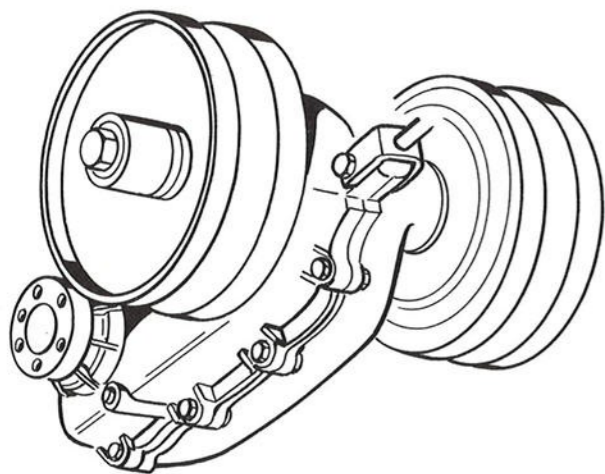

4 CVT secundaire 343, 66

10.000 km

Controleer het oliepeil en of er geen lekkage voorkomt.
Vul zonodig olie bij tot de vulopening.

20.000 km

Ververs de olie

Verwijder de aftap- en vulpluggen.
Maak de pluggen schoon.
Monteer de aftapplug en vul olie bij.
Monteer de vulplug en controleer of er geen lekkage is.

Monteer de beschermplaat.

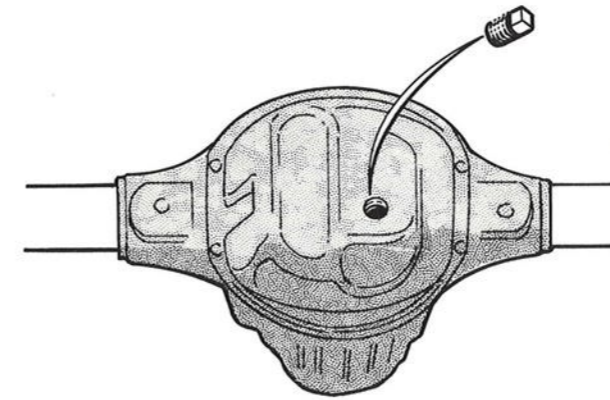

4 Achteras 240, 260

Controleer het oliepeil en of er geen lekkage voorkomt.
De olie wordt normaal alleen na de eerste 1000 km ververst.

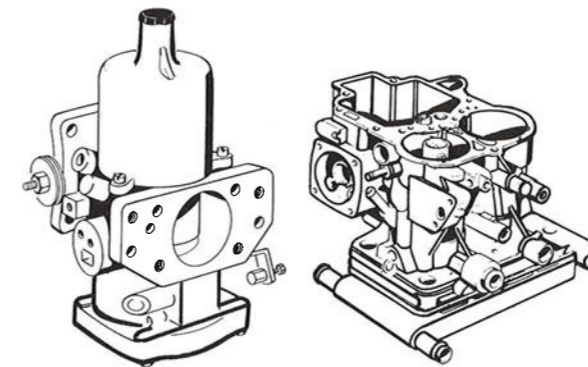

5 Carburateur 240, 260

Controleer het oliepeil.
Vul zonodig olie bij in de dempcilinder van de carburateur.
De olie moet ca 6 mm onder de rand van de centrale plunjer staan.

343, 66

Controleer of de chokeklep en het overige mechanisme voor de carburateur niet klemt. Smeer met molybdeen-disulfidvet uit een spuitbus.

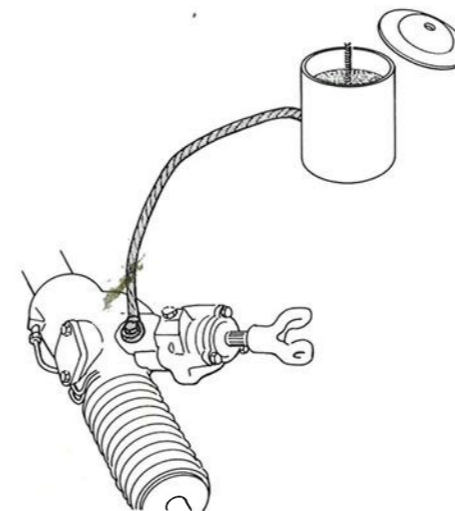

6A Stuurhuis – servo

Controleer of er geen lekkage voorkomt bij het stuurhuis, de servopomp, de slangen en het reservoir.
Vul zonodig olie bij tot het merkteken in het reservoir.

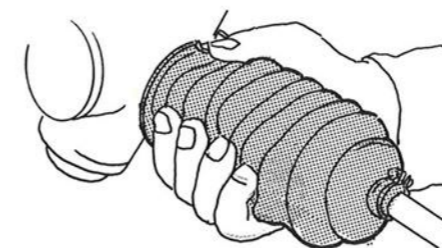

6B Stuurhuis – mechanisch

Controleer of er geen lekkage voorkomt bij het stuurhuis en de rubber moffen.
Het stuurhuis wordt alleen bij revisie gevuld met vet resp. olie.

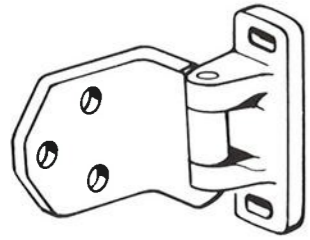

7 Deurscharnieren

Smeer de scharnieren met vet.

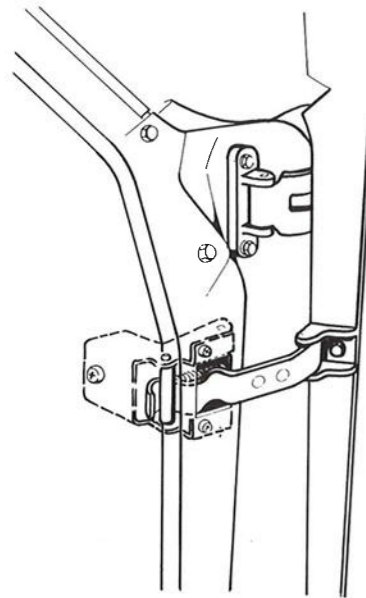

8 Uitslagbegrenzers deuren

Smeer de uitslagbegrenzers met olie.

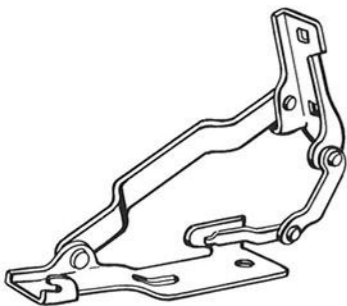

9 Motorkapscharnieren

Smeer de scharnieren met olie.

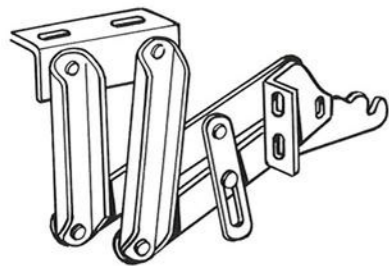

10 Scharnieren achterklep

Smeer de scharnieren met olie.

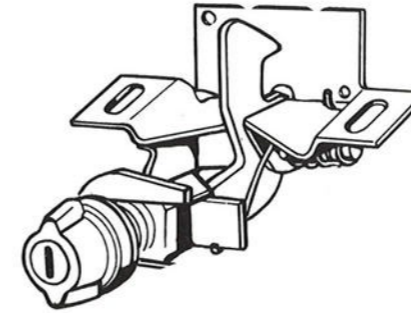

11 Slot achterklep

Smeer het slot met olie.

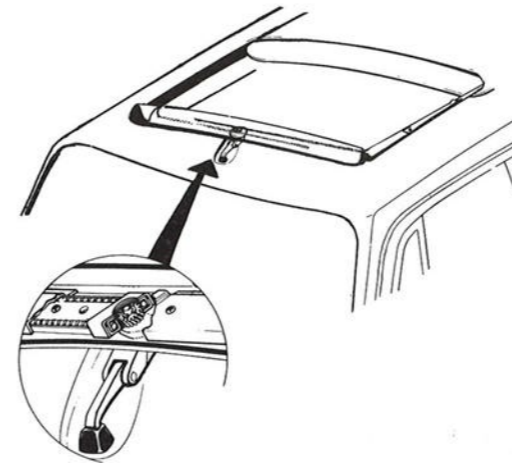

12 Mechanisme schuifdak

Smeer het mechanisme van het schuifdak met olie.



13 Rails van de voorstoelen en blokkeervoorzieningen

Smeer de rails en de blokkeervoorzieningen zuinig met olie en vet.



14 Stroomverdeler

Smeer het viltje in de stroomverdeleras met 1-2 druppels olie.
Vul bij voorkomende gevallen de smeerkop aan de buitenkant van de verdeler met olie.
Smeer de nokken van de stroomverdeler met een dun laagje contactpuntvet.
Smeer het fiber nokje.

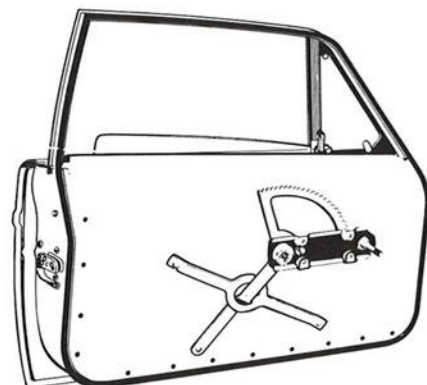

15 Raammechanisme

Verwijder het paneel.
Smeer het raammechanisme met olie en vet.

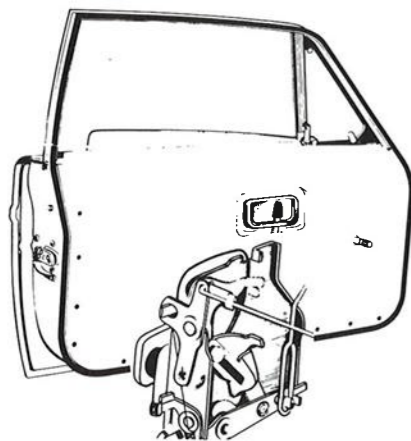

16 Deursluitingen

Verwijder het paneel.
Smeer de sluiting in de deur met siliconenvet.

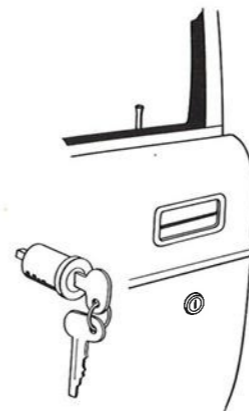

17 Cilinderslot

Smeer het cilinderslot met slotenolie.

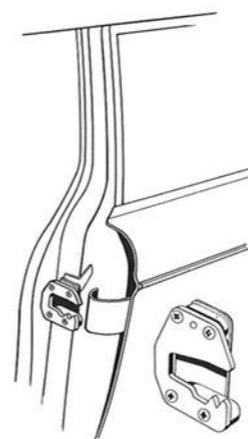

18 Deurschoten

Smeer de schoten met paraffine.

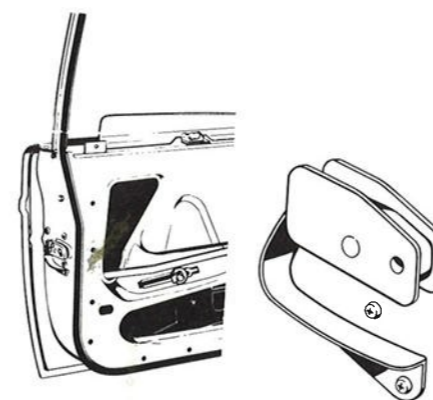

19 Sluitplaat

Smeer de sluitplaat met paraffine.

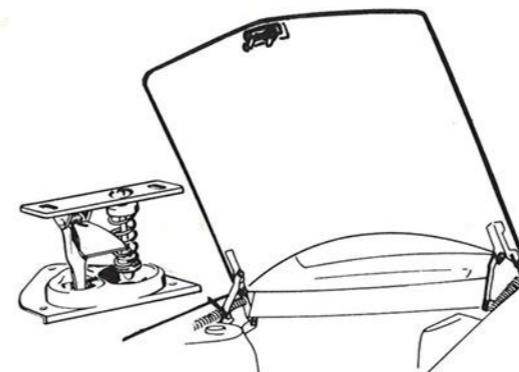

20 Motorkapsluiting

Smeer de sluiting met paraffine.



21 Luchtfilter

240, 260, 343 – 40.000 km

Bij B20A en B21A motoren moet het luchtfiler compleet worden vernieuwd.

Bij de overige motoren wordt alleen het luchtfilterelement vernieuwd.

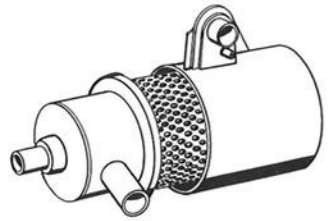

66 – 20.000 km

Vernieuw het luchtfilterelement.

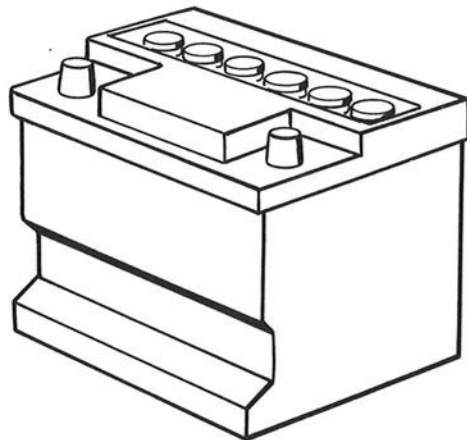

22 Accu

Controleer het zuurpeil.

Vul zonodig gedestilleerd water bij tot 5–10 mm boven de celplaten.

N.B! HET GAS IN DE ACCU IS EXPLOSIEF

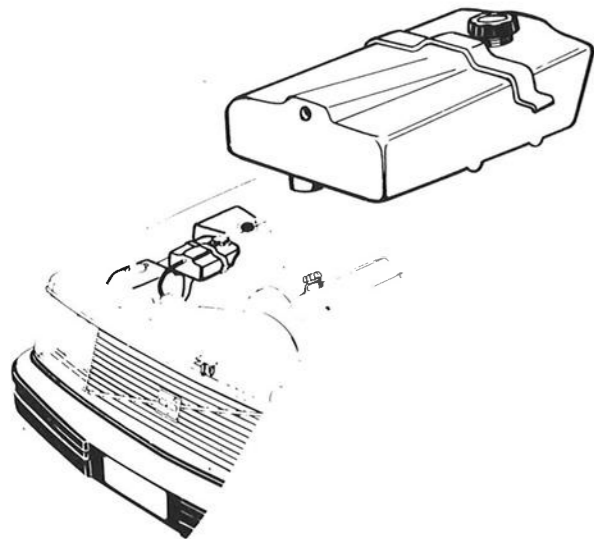

23 Koelsysteem

Controleer het vloeistofpeil.

Vul zonodig bij met een mengsel, bestaande uit 50 % water en 50 % anti-vriesmiddel (glycol).

Het niveau moet liggen tussen het max. en min. merkteken in het expansietankje.

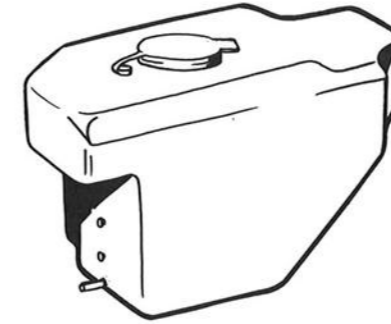

24 Sproeiervloeistof

Controleer het peil.

Vul zonodig bij temperaturen boven 0°C bij met water. Bij temperaturen onder 0°C moet water en een anti-vriesmiddel worden gebruikt, bijv. spiritus.

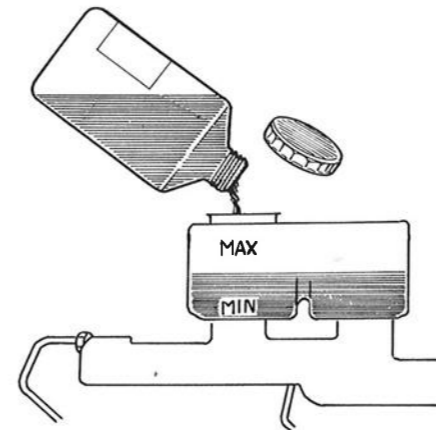

25 Remsysteem

Controleer het remoliepeil.

Zonodig bijvullen tot het max.merkteken.

66, 343

Controleer de werking van het controlelampje.

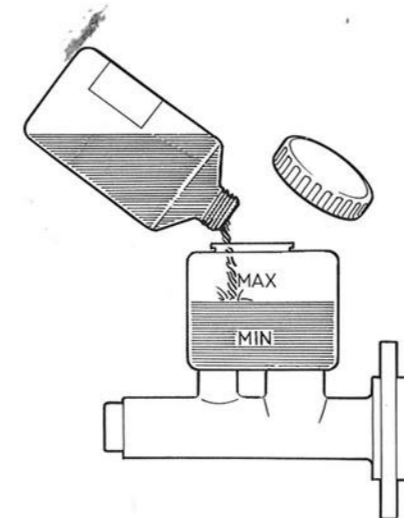

26 Koppeling – servo

Controleer het peil.

Vul zonodig bij tot het max.merkteken.

10/9/10

Servicehandboek

Deel 1(12) (16)

Reparatie en onderhoud

Smering

240, 260

66, 343

VOLVO

VOLVO



TP 11867/1
750. 4.78
Dutch
Printed in Sweden